

STILREN

SIKKER OG FUNKSJONELL

MARINA



SIKKER

Sikkerhet er viktig ved flytende anlegg. Brukerne må kunne stole på at båten ligger beskyttet, og at det er trygt for dem selv og deres nærmeste.



FLEKSIBEL

Et TriaMarina-anlegg er lett å legge ut, flytte, forandre eller utvide. Et marina-anlegg skal vare lenge og må også kunne tilpasses framtidige behov.



Tria er en totalleverandør som designer, leverer og monterer marinaer og småbåthavner.

Tria AS har levert produkter til marinaer og båtforeninger i over 25 år. Med fortid fra konstruksjonsarbeid av oppdrettsmerder og flåter til Havbruksnæringen, dannet dette bakgrunnen for utviklingen av våre TriaMarina produkter.

Fokus på funksjonell design og sikkerhet i båthavnen er viktige faktorer i utforming av våre produkter.

Vi har kontor og lager i Storebotn Næringspark på Askøy.

INDEX

FORANKRINGSLØSNINGER	4
FLYTEBRYGGER	6
FORTØYNINGSBOM 15 CM	8
FORTØYNINGSBOM 30 CM	10
UTRIGGER 50 CM	12
UTRIGGER 60 CM	14
STANDARD LANDGANG	16
HEAVY DUTY LANDGANG	18
SIKKERHETSUTSTYR	19
TILLEGGsutstyr	20
STRØMSØYLER	22



VARIG

Værhardt klima krever solide anlegg med stabile egenskaper. Marinaer i dag utsettes for større belastninger pga. større båter og utvidet brukssesong.



HELHETLIG

For TriaMarina er konfigurasjon og integrasjon sentrale stikkord. Denne filosofi er nærmest nedfelt i ryggsøylen av anlegget.

FORANKRINGSLØSNINGER

FLEKSIBLE LØSNINGER TILPASSET KUNDENS BEHOV

Å kunne utnytte en båthavn eller en marina-lokalitet på en optimal måte vil alltid være et overordnet mål for våre kunder.

De naturgitte forholdene på en lokalitet definerer ofte valg av løsning. I tillegg vil disponering av sjøareal og tilkomstmuligheter være viktige faktorer i valget av «riktig løsning» eller den beste løsningen.



FESTET MED STAG



FORANKRET MED BETONGLODD



FESTET MED PÆLER

SOLIDE FLYTEBRYGGER I STÅL

MED STABILE EGENSKAPER



DETALJER

- Lang flytebrygge ligger stabilt i vannet og gir rolige bevegelser
- Midtfelt på 87 cm er i vedlikeholdsvennlig royal behandlet tredekke med riller
- Sidefeltene på bryggen er i sklisikker utførelse
- Bryggeflottørene har god bæreevne og er synkefrie
- Ved sammenkobling av flere brygger benyttes spesielle koblinger som er gummidempet og lydløs ved bevegelser
- TriaMarina-skinne for trinnløs regulering av båtplassens bredde
- Bryggen er klargjort for innfesting av strøm- / lys- søyle og vannpost

Våre flytebrygger er sikker for både bruker og båt

Værsolid og fleksibel med tanke på at de er modulbasert. Bryggen er en rammekonstruksjon i stål, oppbygd av vår unike skinneprofil som kombinerer funksjon og styrke i en enhet.

Samtlige stålkomponenter er i varmgalvanisert utførelse med sklisikker overflate.

Bryggens midtfelt er 87 cm bredt og inndelt i seksjonsflak som er festet med beslag i bryggen. Flakene kan enkelt løsnes for tilgang til strømkabler, vannslanger, fortøyninger etc.



SKLISIKRING

Alle hullrister er av typen Graepel STOP-rs med høy friksjonsfaktor og god drenering av vann.



GUMMI TORSJONSHENGLER

En integrert del av uttrigger og fortøyningsbom. De er fjærende og torsjonsdempende og opptar små bevegelser på en lydløs måte.





TRINNLØS SIDEJUSTERING UTRIGGER/BOM



SKLISIKKER OG SKÅNSOM OVERFLATE

LENGDE	BREDD	EGENVEKT	OPPDRIFTSV.	FRIBORD
6 meter	2,5 m	880 kg	4 x 750 liter	50 cm
9 meter	2,5 m	1320 kg	6 x 750 liter	50 cm
12 meter	2,5 m	1750 kg	8 x 750 liter	50 cm



INNFESTING AV FLOTTØRER

Alle bolteforbindelser har gjennomføringer med innstøpte syrefaste stålhylser.



TRIAMARINA BRYGGESKINNE

gir trinnløs sidejustering av utrigger og bom, slik at det er enkelt å endre bredde på båt plass.

FORTØYNINGSBOM

15 CM

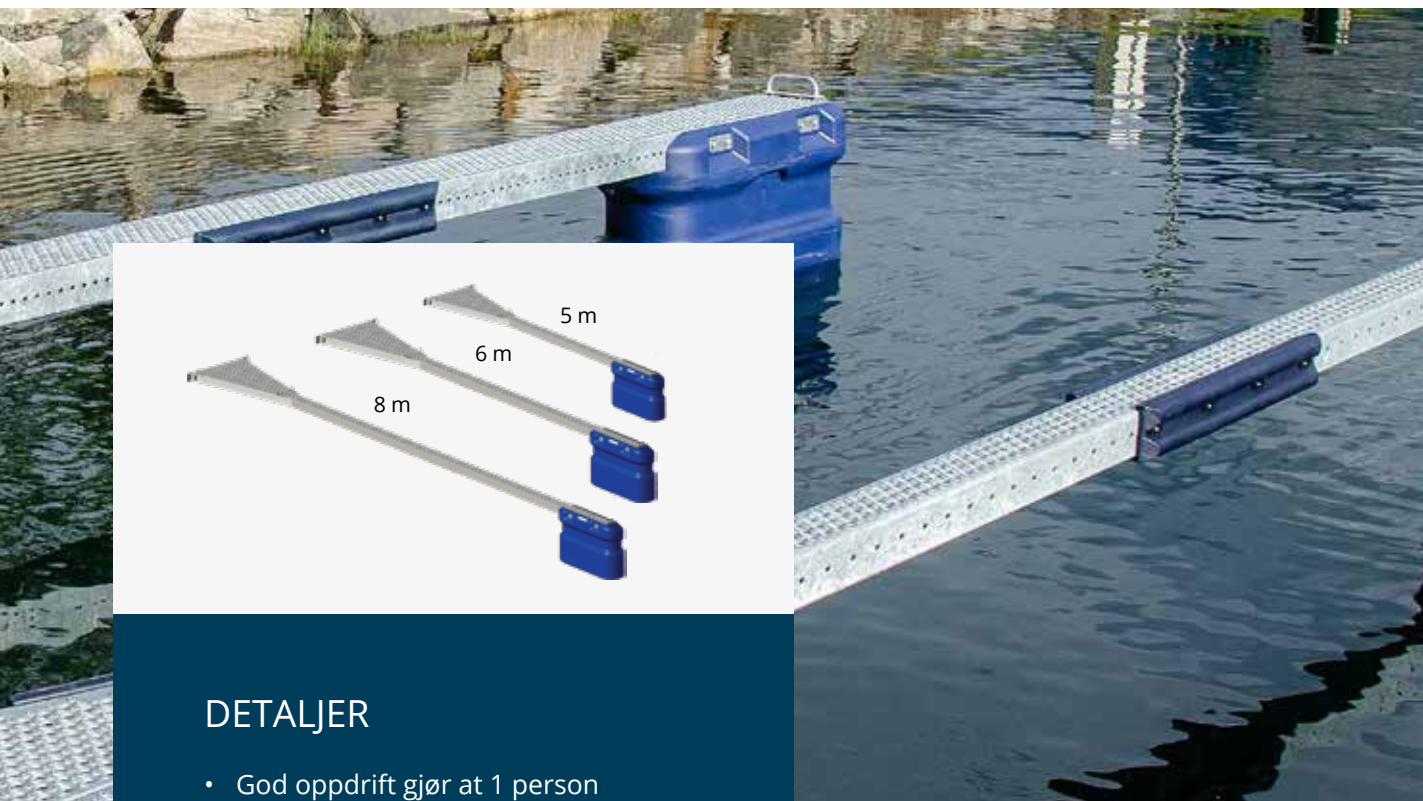

DETALJER

- God oppdrift gjør at 1 person kan ferdes på fortøyningsbommen
- Plassbesparende i trange båthavner
- Sklisikker overflate tilsvarende brygge og utrigger
- Ingen åpne hjørnefelt (trapes)
- Flottøren fungerer også som fender
- Flottøren har innstøpt hull for tauholder
- Lydløse gummi torsjonshengsler
- Tilrettelagt for Triamarina sidefender
- Kan festes til andre typer brygger eller kaier

Enkel fortøyningsbom med sklisikker overflate og lukkede hjørnefelt

Dette gir tilkomst på begge sider av båten. Fortøyningsbommene har sklisikkert ståldekke. Flytepontongen er utformet for å beskytte båten.

Lukkede hjørnefelt og god oppdrift gjør at en person kan ferdes på en fortøyningsbom. Dette forenkler betjening av fortøyninger, kalesje, vask etc.



SKLISIKRING

Alle hullrister er av typen Graepel STOP-rs med høy friksjonsfaktor og god drenering av vann.



GUMMI TORSJONSHENGLER

En integrert del av utrigger og fortøyningsbom. De er fjærende og torsjonsdempende og opptar små bevegelser på en lydløs måte.





Fortøyningsbommene er gangbare

LENGDE	BREDDE	EGENVEKT	OPPDRIFTSV.	BELASTNING	BÅTSTR.
5 meter	0,15m	110 kg	180 liter	1 pers.	< 15'
6 meter	0,15m	120 kg	180 liter	1 pers.	< 17'
8 meter	0,15m	140 kg	180 liter	1 pers.	17' - 24'



TAUHOLDER

Tauhold holder orden på fortøyningene og er enkel å nå fra båten ved inn- og utseiling. Den er fleksibel, skader ikke båten, og kan monteres på alle våre fortøyningsbommer og utriggere.



INNFESTING AV FLOTTØRER

Alle bolteforbindelser har gjennomføringer med innstøpte syrefaste stålhylser.



TRIAMARINA SIDEFENDER

TriaMarina sidefender er spesialutformet til vår uttrigger og fortøyningsbom.

FORTØYNINGSBOM

30 CM

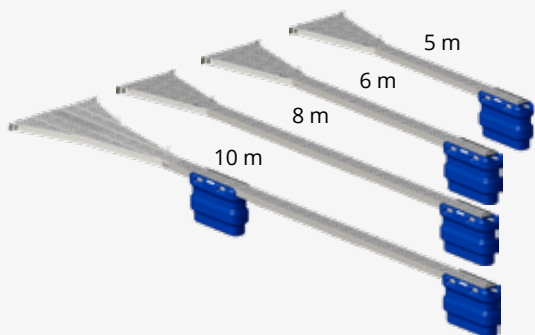

DETALJER

- God oppdrift gjør at 1-2 personer kan ferdes på fortøyningsbommen samtidig
- Kan enkelt utvides fra 6-8 meter
- Sklisikker overflate tilsvarende brygge og utrigger
- Ingen åpne hjørnefelt (trapes)
- Flottøren fungerer også som fender
- Lydløse gummi torsjonshengsler
- Tilrettelagt for Triamarina sidefender
- Kan festes til andre typer brygger eller kaier

Gangbar fortøyningsbom med sklisikker overflate og lukkede hjørnefelt

Dette gir tilkomst på begge sider av båten. Fortøyningsbommene har sklisikkert ståldekke. Flytepontongen er utformet for å beskytte båten.

Lukkede hjørnefelt og god oppdrift gjør at en til to personer kan ferdes på en fortøyningsbom samtidig.



SKLISIKRING

Alle hullrister er av typen Graepel STOP-rs med høy friksjonsfaktor og god drenering av vann.



GUMMI TORSJONSHENGLER

En integrert del av utrigger og fortøyningsbom. De er fjærende og torsjonsdempende og opptar små bevegelser på en lydløs måte.



Fortøyningsbommene er gangbare

LENGDE	BREDDE	EGENVEKT	OPPDRIFTSV.	BELASTNING	BÅTSTR.
5 meter	0,3m	152 kg	280 liter	2 pers.	< 17'
6 meter	0,3m	168 kg	280 liter	2 pers.	17' - 24'
2 meter*	0,3m	35 kg			
8 meter	0,3m	203 kg	280 liter	2 pers.	24' - 31'
10 meter	0,3m	240 kg	560 liter	3 pers.	31' - 36'

* Forlengelse | Pers. = 80kg



TAUHOLDER

Tauhold holder orden på fortøyningene og er enkel å nå fra båten ved inn- og utseiling. Den er fleksibel, skader ikke båten, og kan monteres på alle våre fortøyningsbommer og utriggere.



INNFESTING AV FLOTTØRER

Alle bolteforbindelser har gjennomføringer med innstøpte syrefaste stålhylser.



TRIAMARINA SIDEFENDER

TriaMarina sidefender er spesialutformet til vår utrigger og fortøyningsbom.

UTRIGGER

50 CM

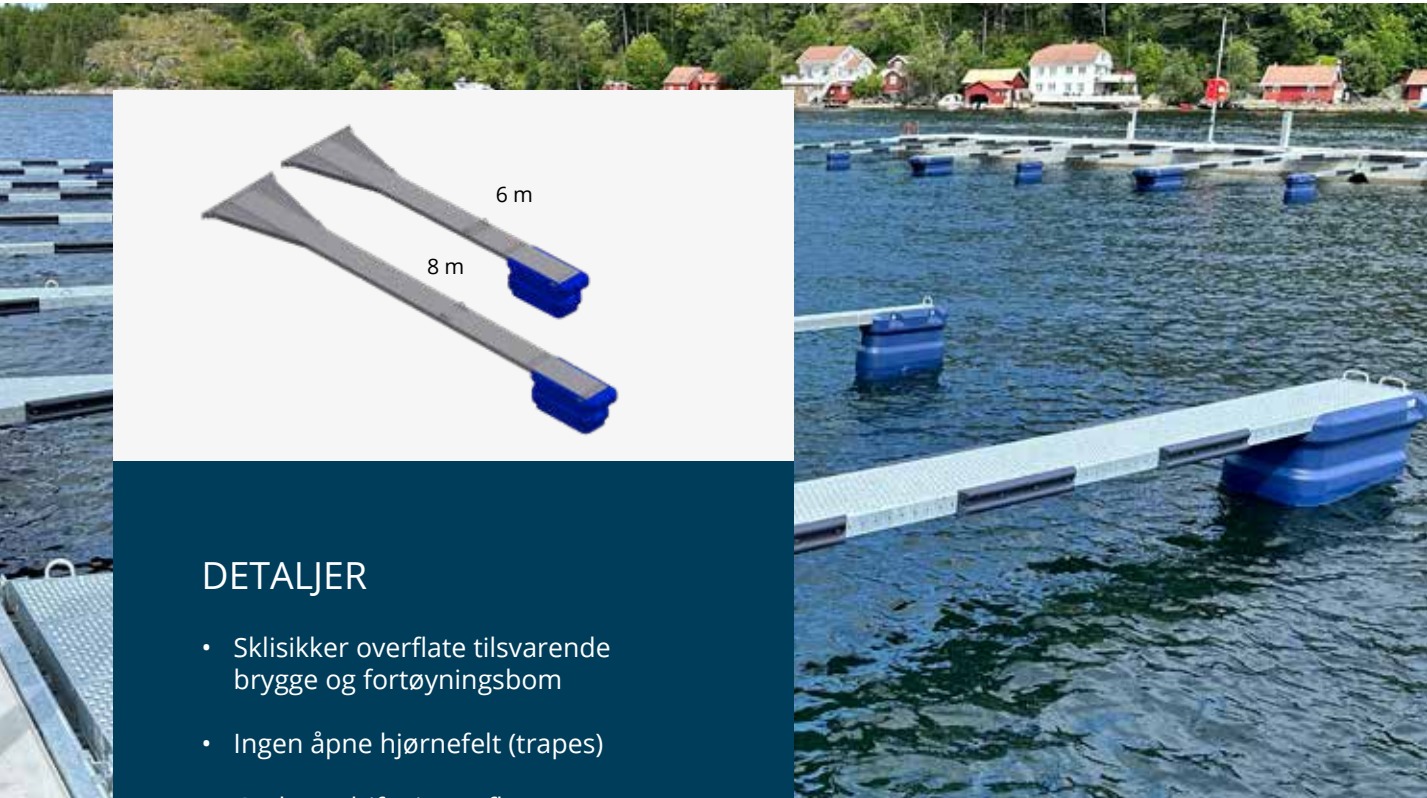

DETALJER

- Sklisikker overflate tilsvarende brygge og fortøyningsbom
- Ingen åpne hjørnefelt (trapes)
- God oppdrift gjør at flere personer trygt kan ferdes på uttriggeren samtidig
- Flottøren fungerer også som fender
- Flottøren er formet for å kunne sette på en redningsleider
- Flottøren har innstøpte hull for tauholdere
- Lydløse torsjonshengsler
- Tilrettelagt for TriaMarina sidefender
- Kan festes til andre typer brygger eller kaier

Utrigger med sklisikker overflate forberedt for redningsleider og tauholdere

Utrigger er designet for å bidra til en sikker og funksjonell havn.

Den har solid bæreevne og flere personer kan ferdes på en uttrigger samtidig. Alle ombordstigningsplattformer har lukkede hjørnefelt for å hindre fall i sjø.



SKLISIKRING

Alle hullrister er av typen Graepel STOP-rs med høy friksjonsfaktor og god drenering av vann.



GUMMI TORSJONSHENGLER

En integrert del av uttrigger og fortøyningsbom. De er fjærende og torsjonsdempende og opptar små bevegelser på en lydløs måte.



REDNINGSLEIDER

Redningsleideren ligger integrert i flottøren og aktiveres lett av en person i vannet. Den slippes ned og stopper med en vinkel på ca. 70° for enkel og trygg ilandstigning.

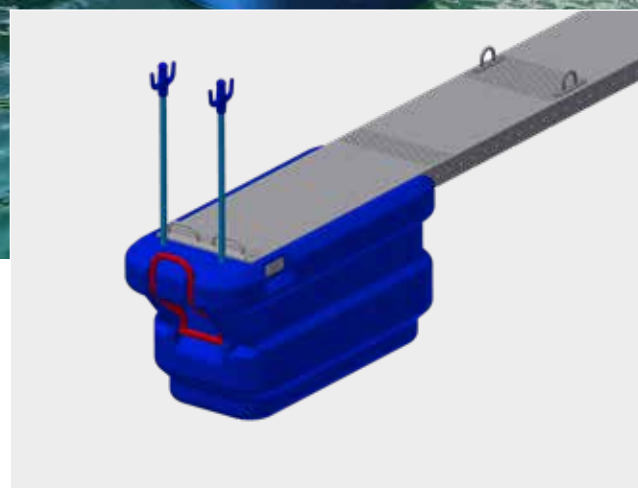

TAUHOLDER

Flottøren har innstøpte hull for tauholdere som gjør det lett å ettermontere tauholdere.

LENGDE	BREDDE	EGENVEKT	OPPDRIFTSV.	BELASTNING	BÅTSTR.
6 meter	0,5 m	220 kg	495 liter	3 pers.	17'-24'
8 meter	0,5 m	270 kg	495 liter	3 pers.	24'-31'



INNFESTING AV FLOTTØRER

Alle bolteforbindelser har gjennomføringer med innstøpte syrefaste stålhylser.

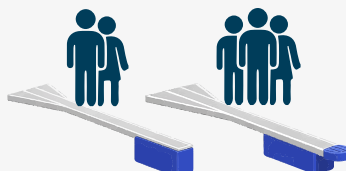

GOD BÆREEVNE

Både utrigger og fortøyningsbom er gangbar. Løsningen har god bæreevne, samt hele og trygge hjørnefelt å gå på.

UTRIGGER

60 CM



DETALJER

- Utrigger og 30 cm gangbar fortøyningsbom kan enkelt utvides fra 6 til 8 meter
- Sklisikker overflate tilsvarende brygge og fortøyningsbom
- Ingen åpne hjørnefelt (trapes)
- God oppdrift gjør at flere personer trygt kan ferdes på uttriggeren samtidig
- Utrigger leveres komplett med fenderkasse som i tillegg til å beskytte båten, har rom for fortøyninger
- Kan utrustes med redningsleider og rød fenderkasse
- Lydløse torsjonshengsler
- Tilrettelagt for TriaMarina sidefender
- Kan festes til andre typer brygger eller kaier

Utrigger med sklisikker overflate og støtsikker fenderkasse

Utrigger er designet for å bidra til en sikker og funksjonell havn. Den har solid bæreevne og flere personer kan ferdes på en uttrigger samtidig.

Alle ombordstigningsplattformer har lukkede hjørnefelt for å hindre fall i sjø. Fenderkassen ytterst på uttrigger har en støtdempende funksjon for båter ved innsegling til båt-plassen.



SKLISIKRING

Alle hullrister er av typen Graepel STOP-rs med høy friksjonsfaktor og god drenering av vann.



GUMMI TORSJONSHENGLER

En integrert del av uttrigger og fortøyningsbom. De er fjærende og torsjonsdempende og opptar små bevegelser på en lydløs måte.



LENGDE	BREDDER	EGENVEKT	OPPDRIFTSV.	BELASTNING	BÅTSTR.
6 meter	0,6m	258 kg	580 liter	3 pers.	17' -24'
2 meter*	0,6m	58 kg			
8 meter	0,6m	316 kg	580 liter	3 pers.	24' - 31'
10 meter	0,6m	475 kg	1160 liter	4 pers.	31' - 36'
12 meter	0,6m	673 kg	1740 liter	5 pers.	36' - 42'
12 meter**	1,1m	1065 kg	2250 liter	5 pers.	36' - 42'

* Forlengelse | ** HD | Pers. = 80 kg



REDNINGSLEIDER

Redningsleider ligger i en egen skinne under rød fenderkasse. Trekkes lett ut av en person i vannet. Stigtrinnene er i sklissikker utførelse.



INNFESTING AV FLOTTØRER

Alle bolteforbindelser har gjennomføringer med innstøpte syrefaste stålhyler.

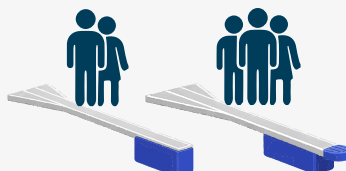

GOD BÆREEVNE

Både utrigger og fortøyningsbom er gangbar. Løsningen har god bæreevne, samt hele og trygge hjørnefelt å gå på.

LANDGANG

STANDARD



DETALJER

- Solid bæreevne
- Sklisikkert gangfelt
- Sjøvannsbestandig aluminium
- Lav vekt
- Tilpasset rullestolbrukere
- Vedlikeholdsfri
- Stilren design
- Rekkverk med knelist og høy fotlist
- Kaiplate med svingfunksjon
- Skinneføring til brygge

Landgang utformet og dimensjonert for sikker ferdsel til og fra flytebrygge

TriaMarina landgang er utført i sjøvannsbestandig aluminium med sklisikker overflate.

Solid rekkverk med knelist og høy fotlist sikrer trygg ferdsel også for barn og rullestolbrukere. Hele gangfeltet er sklisikkert med høy friksjonsfaktor. Ristedekket gir god drenering av vann og høy sklisikkerhet året rundt.



Graepel STOP-rs hullrist på hele gangfeltet

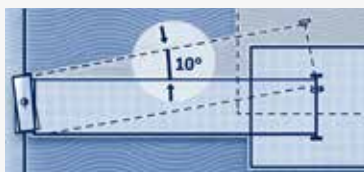

Landgang / brygge svingfunksjon



Landgang m/skinner og flaps



LENGDE	BREDDE INNV./ UTV.	EGENVEKT	REKKVERK ANTALL/HØYDE	BELASTNING
--------	--------------------	----------	-----------------------	------------

STANDARD LANDGANG 1M BREDDE

4 meter	0,96/1,08 m	89 kg	1 side / 1m	200 kg/m ²
5 meter	0,96/1,08 m	125 kg	2 sider / 1m	200 kg/m ²
6 meter	0,96/1,08 m	145 kg	2 sider / 1m	200 kg/m ²
8 meter	0,96/1,08 m	190 kg	2 sider / 1m	200 kg/m ²
10 meter	0,96/1,08 m	293 kg	2 sider / 1m	200 kg/m ²
12 meter	0,96/1,08 m	348 kg	2 sider / 1m	200 kg/m ²

STANDARD LANDGANG 1,5M BREDDE

8 meter	1,44/1,56	342 kg	2 sider / 1m inkl. flaps	200kg/m ²
10 meter	1,44/1,56	410 kg	2 sider / 1m inkl. flaps	200kg/m ²

LANDGANG

HEAVY DUTY

HAVBRUK
FISKERI
STORE HAVNER

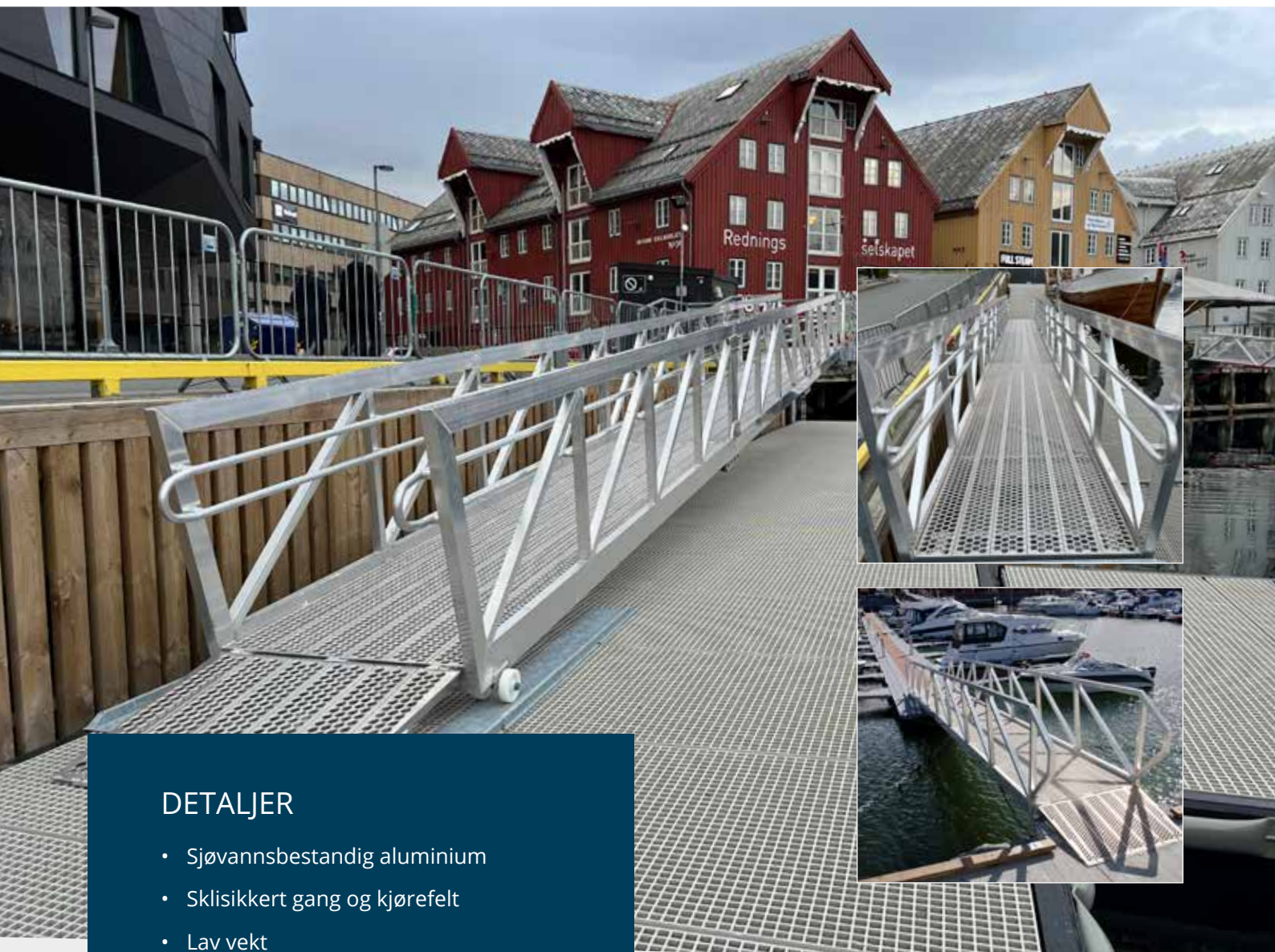

DETALJER

- Sjøvannsbestandig aluminium
- Sklisikkert gang og kjørefelt
- Lav vekt
- Tåler belastning på 300 kg/m
- Kjørbar med ATV
- Hjul-opplagring på landside
- Inklusiv flaps på land og sjøside

Triamarina Heavy Duty landgang er utført i kraftig fagverkskonstruksjon med sklisikker overflate.

LENGDE	BREDDE INNV./ UTV.	EGENVEKT	REKKVERK ANTALL/HØYDE	BELASTNING
12 meter	1,60/1,80m	608 kg	2 sider /1m	300 kg/m ²
12 meter	1,25/1,45m	547 kg	2 sider / 1m	300 kg/m ²
15 meter	1,60/1,80m	874 kg	2 sider /1m	300 kg/m ²
15 meter	1,25/1,45m	798 kg	2 sider / 1m	300 kg/m ²

SIKKERHETSUTSTYR FOR FLYTEBRYGGER OG BÅTHAVN



REDNINGSLEIDER UTRIGGER 50 CM

Redningsleideren ligger integrert i flottøren og aktiveres lett av en person i vannet. Den slippes ned og stopper med en vinkel på ca. 70° for enkel og trygg ilandstigning. Foten settes i nederste trinnet som nå har god dybde på ca. 40 cm under vann.

Man får godt gripefeste i fortøyningsbøyler og stiger dermed lett opp på utrigger ved hjelp av trinnene.



REDNINGSLEIDER UTRIGGER 60 CM

Uhell kan inntreffe selv på de tryggeste marinaer. Redningsselskapet anbefaler f. eks at det aldri er mer enn 15 meters avstand mellom redningsleiderne. TriaMarina tilbyr utriggere med integrert redningsleider ytterst på enden, noe som gir en rekke fordeler. Redningsleider ligger i en egen skinne under rød fenderkasse. Trekkes lett ut av en person i vannet. Stigtrinnene er i skliskker utførelse.



TALLYKEY T6 – SOS-POST

Søylen er produsert utelukkende av kvalitetsmaterialer, og er således velegnet til å tåle mange års utendørs bruk, selv i det harde og aggressive miljøet i en havn. Søylen innebygde lavenergi lampe bidrar aktivt til ethvert miljø, og letter betjeningen i mørket.

Søylen kan utstyres med brannslukkingsapparat og livring.

TILLEGGSTYR

TIL FLYTEBRYGGE, UTRIGGERE OG FORTØYNINGSBOMMER

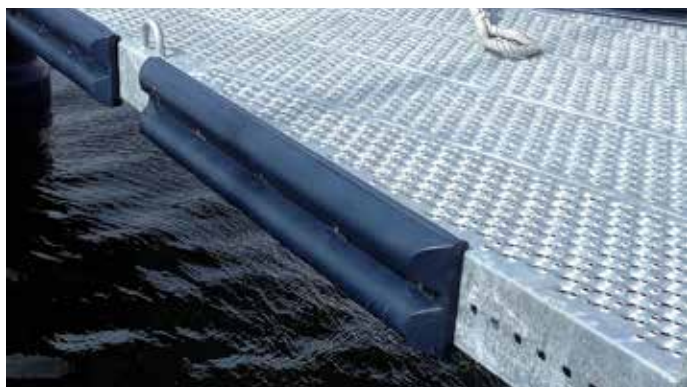

SIDEFENDER

Våre støtabsorberende sidefendre sikrer god beskyttelse av båten ved inn- og utseiling av båt-plassen. Sidefendre kan monteres på utrigger og fortøyningsbom.

TriaMarina sidefender bygger bare 5cm ut og har en diskre utforming.

- Kan tilpasses de fleste båter
- Lett å montere
- Lett å flytte
- Farger ikke av på båt



BAUGFENDER

Vår støtabsorberende baugfender sikrer båten ved innseiling i båt-plassen. Baugfender monteres på TriaMarina flyte-brygge og er tilpasset skinneprofilen på flyte-bryggen. Innfestingen skjer med spesialklips.

- Kan tilpasses de fleste båter
- Lett å montere
- Lett å flytte
- Farger ikke av på båt



KAJAKKPLATTFORM

Praktisk fending med fenderkasser i slagfast polyetylen i begge ender. Plattformen gir ideell høyde for inn- og utstigning av kajakk, har justerbar innfesting som holder den horisontal, og kan brukes mot både stål- og betongbrygger.

- Justerbar høydeplassering
- Justerbar i forhold til vannlinje
- Refleks i begge ender
- God fending

TILLEGGSTYR

TIL FLYTEBRYGGE, UTRIGGERE OG FORTØYNINGSBOMMER



TAUHOLDER

TriaMarina tauholder kan monteres på våre fortøyningsbommer, både 15cm og 30cm. Enkel fortøyningsbom 15cm har innebygd hullfeste for tauholder.

På vår gangbare fortøyningsbom 30cm monteres en sokkel som tauholder festes i.

- Enkel å montere
- Leveres i to lengder, 80cm og 110cm



FORTØYNINGSØYE SPRINGFORTØYNING

God springfortøyning sikrer båten mot rykk og ugunstige bevegelser fra bølger og vind.

TriaMarina fortøyningsøye for springfortøyning leveres i 3 versjoner og monteres på våre utriggere og fortøyningsbommer. Trinnløs plassering av fortøyningsøye optimaliserer fortøyning utifra båttype og størrelse.



UNIVERSELL UTRIGGER

Universell utrigger er en løsning for de som trenger ekstra plass og stabilitet på utriggeren.

- Solid bæreevne
- Sklisikkert gangfelt
- Tilpasset rullestolbrukere
- Leveres i 6 og 8m versjon
- Kan tilpasses bruker

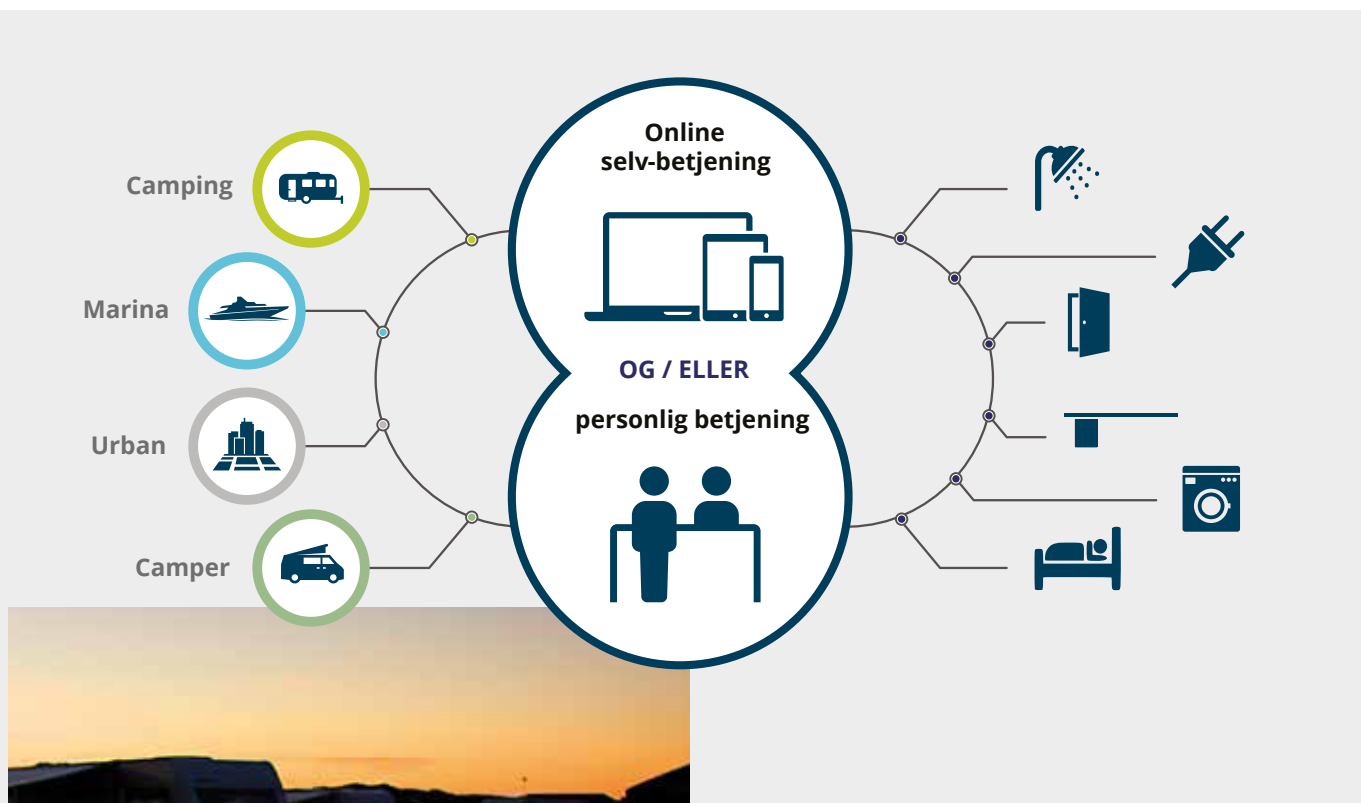

Tallyweb administrasjonssystem er et online system som kan håndtere og betjene alle typer kunder på en campingplass, marina eller bobilparkering, uansett om det er gjester eller faste kunder.

- Strøm og vannuttak
- Adgangskontroll (dør, bom, port)
- Sanitæranlegg (vaskerom, dusj)
- Integrasjon mot tredjepartssystem (havnestyling, booking etc.)

Med Tallyweb betjener gjester og fastligger (båteier) seg selv



SELVBETJENING



ADGANGSKONTROLL



KJØP OG FORBRUKSKONTROLL

STRØMSØYLER

MED LYS, VANN OG STRØMMÅLER



HURTIGFAKTA

- 2-6 stk. 16A 1fas uttak
- Kombivern pr. uttak 16A
- 1 x 7 watt LED lampe
- Brytepinner på sokkel
- Sokkel i isolerende kompositt materiale
- Chassis av høykvalitets aluminium
- 2 delt front deksel
- Kan utrustes med TallyWeb forbrukskontroll

Strømsøyle i aluminium som dekker de fleste behov for lys, vann og strøm

Tallykey T4 er en strømsøyle, som forener elegant design med lang holdbarhet. Strømsøylen finnes i en rekke standard-modeller som dekker de fleste behov. Tallykey T4 kan utstyres med el. målere og fjernavlesning (Tallyweb).

TILLEGGSTUTSTYR T4

Fotocelle
Vannuttak

Slangeholder
Låsbar El. uttak

Strekavlastning for kabler
Beskyttelsestrek



VANNKRAN



SLANGEHOLDER



LÅSEBESLAG STIKK



TRIA AS

Storebotn 6 | 5309 Kleppestø | 56 15 20 50 | firmapost@tria.as | triamarina.no